



FOYERS AU GAZ TRADITIONNELS



regency-fire.com

POURQUOI CHOISIR REGENCY?

Depuis plus de 40 ans, Regency se concentre sur la création de produits innovants, de haute qualité et fiables qui réduisent les coûts de chauffage et une véritable valeur ajoutée à la maison. Nous concevons tous nos produits pour qu'ils durent toute une vie, afin que nos clients puissent en profiter pendant des années.

UNE QUALITÉ SUPÉRIEURE

La fabrication d'un produit de haute qualité est au cœur de nos activités, et ce, depuis le premier poêle sorti de la chaîne de production il y a plus de 40 ans. Nous nous efforçons continuellement de produire des appareils de qualité et durables.

UNE MEILLEURE GARANTIE

Un foyer devrait fonctionner de manière fiable de la première à la dernière utilisation. Notre objectif consiste principalement à construire des produits durables de haute qualité. Nous appuyons cet engagement grâce à la meilleure garantie de l'industrie sur tous nos produits.

UN PRODUIT ÉCONOMIQUE

Les coûts de chauffage n'ont jamais été aussi élevés. Baissez votre fournaise et chauffez par zone grâce aux appareils Regency agréables à regarder, fiables et pratiques. Non seulement vous diminuerez vos factures de chauffage de moitié, mais vous pourrez profiter du confort intemporel d'un feu Regency.

Pourquoi Regency? Parce que c'est **plus** qu'un foyer!



TABLE DES MATIÈRES

Foyers au gaz Regency Grandview ^{MC}	
G1200P	06
G800P	08
G800EC, G800C, G800EH, G600EC, G600C	10
Foyers au gaz Regency Bellavista ^{MD}	
B36XTCE, B36XTE	12
B41XTCE, B41XTE	14
Foyers au gaz Regency Panorama ^{MD}	
P36, P36E, P36D	16
P33, P33E, P33CE	18
Foyer au gaz Regency Excalibur ^{MD}	
P90E	20
Choix et options de style	22
Spécifications	26



LE GRANDVIEW SERIES



Modèle G800P avec jeu de bûches de bouleau, panneaux de briques chevron de couleur noire et installation d'une finition épurée.

Un foyer, d'infinies possibilités

Laissez libre cours à votre imagination avec le foyer au gaz traditionnel Regency Grandview^{MC}, qui offre plus de 960 combinaisons de style et des options d'installation polyvalentes. Optez pour une configuration classique ou choisissez notre système breveté de mur froid Cool Wall de Regency, qui permet d'installer en toute sécurité des œuvres d'art ou une TV au-dessus de l'appareil tout en réduisant les coûts et en permettant l'utilisation de presque tous les matériaux jusqu'au bord. Avec ses possibilités de style infinies et ses fonctionnalités innovantes, la série Grandview^{MC} donne vie à votre vision avec une flexibilité inégalée.

AVANTAGES DU SYSTÈME COOL WALL

- Placez une TV au-dessus du foyer sans l'endommager
- Accrochez une œuvre d'art sans crainte de la déformer
- La peinture ne se décolore pas, la cloison sèche ne craquera pas
- Aucun ventilateur interne requis
- Utilisez n'importe quelle finition directement au bord du feu, même du bois ou du papier peint

OPTIONS ET ACCESSOIRES POUR LE GRANDVIEW

CHOISISSEZ VOTRE LOOK



○ PANNEAU INTÉRIEUR

○ OPTION D'INTÉRIEUR

○ OPTION DE FAÇADE (G600 ET G800)

PANNEAUX INTÉRIEURS MULTIPLES



Panneaux de briques brun rustique

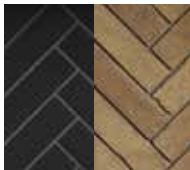

Panneaux de briques chevron - noir ou brun rustique



Panneaux de briques noir volcanique



Panneaux de briques Pierre de taille grise (disponible pour les gammes G600 et G800 series seulement)



Panneaux en acier peints en noir



Panneaux réfléchissants en émail noir ou vitrés noirs

OPTIONS D'INTÉRIEUR MULTIPLES



Jeu de bûches de bouleau



Jeu de bûches de chêne



Jeu de bûches en bois de grève

Disponibles sur les gammes G600 et G800 seulement



Verre concassé - Gingembre



Verre concassé - Charbon noir



Verre concassé - Iceberg



Pierres volcaniques

OPTIONS DE FAÇADE MULTIPLES (Disponibles sur les gammes G600 et G800 seulement)



Bordure de finition
Façade épurée



Bordure de finition
extérieure



Façade

FAÇADE DISPONIBLES EN TROIS COULEURS :



Noir



Nickel brossé



Cuivre antique

REGENCY GRANDVIEW^{MC} - G1200P

Foyer au gaz haut de gamme de très grand format



Modèle G1200P avec jeu de bûches de chêne et panneaux de briques de chevron de couleur brun rustique.



Jeu de bûches de chêne avec panneaux de briques de chevron



Jeu de bûches de bouleau avec panneaux de briques noires volcaniques



Jeu de bûches en bois de grève, pierres volcaniques et panneaux vitrés réfléchissants noirs

DES FLAMMES DE TRÈS GRANDE ENVERGURE

Voici le Regency Grandview^{MC} G1200P, notre foyer au gaz Grandview est le plus grand et le plus innovant à ce jour. Doté de la technologie de pointe de brûleur à infusion, d'une impressionnante surface de vision panoramique et d'une gamme polyvalente d'accessoires, le G1200P est conçu pour offrir le summum en matière de style, de performance et de personnalisation.

SPÉCIFICATIONS	GAZ NATUREL	PROPANE
Puissance max. (en BTU)	53 000	53 000
Réductible (en BTU)	13 500	13 500
Rendement (régime continu)	72,58 %	74,08 %
Cote d'efficacité EnerGuide (au Canada seulement)	66,58 %	67,96 %

DIMENSIONS	
Surface de visualisation	1200 pi ²
Largeur	55 po
Hauteur	42-3/4 po
Profondeur	28-7/8 po

Pour obtenir plus de détails sur les spécifications, veuillez consulter la page 26.



Modèle G1200P avec jeu de bûches de bouleau et panneaux de briques noires volcaniques.

CARACTÉRISTIQUES STANDARD

- NOUVEAU brûleur à infusion à flux divisé innovant qui crée des flammes des plus réalistes
- La plus grande surface vitrée de sa catégorie
- Éclairage descendant standard et éclairage du lit de braises
- Écran de sécurité Invisimesh intégré
- Système de mur froid Cool Wall permettant des options de finition flexibles
- Réglage de la hauteur des flammes
- Allumage électronique avec télécommande Proflame II GTMF
- Gaz naturel ou propane
- Garantie à vie limitée

CARACTÉRISTIQUES EN OPTION

- Choix multiple de jeux de bûches : chêne, bouleau ou bois de grève
- Panneaux intérieurs de couleur brun rustique, noire volcanique et chevron
- Bordures de finition pour une finition simplifiée autour du foyer
- Ventilateur à vitesse variable (installation d'une finition non combustible seulement)
- Ventilation du châssis (installations avec système de mur froid)
- Kit d'installation extérieure
- Trousse de conversion au propane
- Kit d'évacuation forcée
- Kit WiFi qui offre un contrôle ultime du foyer depuis votre téléphone intelligent

REGENCY GRANDVIEW^{MC} - G800P

Foyer au gaz haut de gamme de format intermédiaire



Modèle G800P avec jeu de bûches de chêne, panneaux de briques en brun rustique et installation d'une finition épurée.



Jeu de bûches de bouleau avec panneaux de briques de chevron de couleur noire



Jeu de bûches de chêne avec panneaux de vitrés réfléchissants noirs



Jeu de bûches de chêne, panneaux de briques en brun rustique et façade à 4 côtés de couleur noire

UNE CHALEUR PERSONNALISÉE

Transformez votre espace de vie avec le Regency Grandview^{MC} G800P, l'alliance parfaite entre style, confort et personnalisation. Avec sa vue imprenable, ses accessoires personnalisables et ses flammes magnifiquement conçues, ce foyer crée une atmosphère chaleureuse et accueillante qui vous est propre.

SPÉCIFICATIONS	GAZ NATUREL	PROPANE
Puissance max. (en BTU)	36 000	34 000
Réductible (en BTU)	19 500	27 000
Rendement (régime continu)	65,20 %	68,16 %
Cote d'efficacité EnerGuide (au Canada seulement)	58,73 %	58,89 %

DIMENSIONS	
Surface de visualisation	800 po ²
Largeur	35-7/8 po
Hauteur	33-7/8 po
Profondeur	18-5/8 po

Pour obtenir plus de détails sur les spécifications, veuillez consulter la page 26.



Modèle G800P avec jeu de bûches en bois de grève, panneaux vitrés réfléchissants noirs et façade noire à 4 côtés.

CARACTÉRISTIQUES STANDARD

- NOUVEAU brûleur à infusion en attente de brevet pour des flammes des plus réalistes
- Style de façade épurée
- Éclairage descendant standard et éclairage du lit de braises
- Écran de sécurité Invismesh intégré
- Vitrocéramique
- Réglage de la hauteur des flammes
- Télécommande Proflame II GTMF
- Allumage électronique
- Gaz naturel
- Garantie à vie limitée

CARACTÉRISTIQUES EN OPTION

- Système de mur froid Cool Wall permettant d'installer n'importe quel matériau de finition directement au bord du foyer
- Panneaux de briques dans une variété de couleurs et de styles
- Panneaux intérieurs vitrés réfléchissants noirs
- Contours en plusieurs coloris
- Bordures de finition pour une finition simplifiée autour du foyer
- Ventilateur à vitesse variable
- Ventilation du châssis (installations avec système de mur froid)
- Kit d'installation extérieure
- Trousse de conversion au propane
- Kit d'évacuation forcée
- Système d'évacuation AstroCap^{MD}
- Kit WiFi

REGENCY GRANDVIEW^{MC}

G800EC • G800C • G800EH • G600EC • G600C

Foyers au gaz de petit format et de format intermédiaire



Modèle G800EC avec jeu de bûches de bouleau et panneaux de briques noirs volcaniques.



Jeu de bûches de chêne et panneaux de briques brun rustique



Jeu de bûches de chêne et panneaux de briques pierre de taille



Jeu de bûches de bouleau, panneaux de briques de chevron et façade noire

UNE AMBIANCE RAFFINÉE

Choisissez des flammes époustouflantes et vos accessoires pour créer un foyer vraiment unique. Grâce à notre technologie brevetée de mur froid Cool Wall, créez le look parfait pour votre maison en choisissant parmi nos options d'accessoires.

SPÉCIFICATIONS	G800EC		G800C		G800EH		G600EC		G600C	
	GAZ NATUREL	PROPANE	GAZ NATUREL	PROPANE	GAZ NATUREL	PROPANE	GAZ NATUREL	PROPANE	GAZ NATUREL	PROPANE
Puissance (en BTU)	27 000	25 500	27 000	26 500	36 000	34 000	21 000	20 500	21 000	20 500
Réductible (en BTU)	15 000	21 000	15 000	14 500	19 500	27 000	11 500	16 500	11 500	11 000
Rendement (régime continu)	65,20 %	68,16 %	61,12 %	63,62 %	65,20 %	68,16 %	71,17 %	72,80 %	71,18 %	72,71 %
Cote d'efficacité EnerGuide (au Canada seulement)	55,96 %	57,74 %	55,96 %	55,03 %	58,73 %	57,94 %	64,80 %	67,22 %	64,79 %	66,76 %

DIMENSIONS	SURFACE DE VISUALISATION	LARGEUR	HAUTEUR	PROFONDEUR
G800 series	800 po ²	35-7/8 po	33-7/8 po	16-7/8 po
G600 series	600 po ²	31-7/8 po	29-7/8 po	14-5/8 po

Pour obtenir plus de détails sur les spécifications, veuillez consulter la page 26.



Modèle G600C avec verre concassé en charbon noir et panneaux d'acier peints en noir installés avec finition de la façade épurée utilisant le système de mur froid Cool Wall et évacuation du châssis.



Verre concassé en gingembre et façade en cuivre antique



Verre concassé Iceberg, pierres volcaniques et façade nickel brossé



Jeu de bûches en bois de grève et panneaux d'acier noirs

CARACTÉRISTIQUES STANDARD

- Style de façade épurée
- Éclairage ascendant et éclairage du lit de braises (G800EC, G800EH, G600EC)
- Écran de sécurité intégré
- Vitrocéramique
- Réglage de la hauteur des flammes
- Veilleuse permanente (allumage direct par étincelle - Modèles G800C, G600C)
- Télécommande Proflame II GTMF (Modèles G800EC, G800EH, G600EC)
- Allumage électronique (Modèles G800EC, G800EH, G600EC)
- Installations modulables de la ventilation à l'arrière ou sur le dessus
- Gaz naturel
- Garantie à vie limitée

CARACTÉRISTIQUES EN OPTION

- Choisissez parmi une grille de bûches et un jeu de bûches traditionnel ou un plateau de cristaux contemporains
- Système de mur froid Cool Wall pour installer n'importe quel matériau de finition en bordure du foyer
- Panneaux de briques en plusieurs coloris et styles
- Panneaux intérieurs réfléchissants en émail noir
- Panneaux intérieurs peints en acier noir
- Contours en plusieurs coloris
- Bordures de finition pour une finition simplifiée autour du foyer
- Ventilateur à vitesse variable
- Ventilation du châssis (installations avec système de mur froid)
- Kit d'installation extérieure
- Trousse de conversion au propane
- Télécommande Marche/Arrêt (On/OFF) (Modèles G800C, G600C)
- Système d'évacuation AstroCap^{MD}
- Trousse de conduits à air pulsé Heat Wave^{MC} (Modèles G800C, G800EC, G800EH)
- Kit WiFi

REGENCY BELLAVISTA^{MD} - B36XTCE • B36XTE

Foyers au gaz de format intermédiaire



Modèle B36XTCE avec panneaux de briques en brun rustique et écran de sécurité intégré.

UN STYLE AUDACIEUX

Le modèle B36 Bellavista^{MD} allie un style audacieux à des performances fiables. Son look affleurant et ses options de finition bord à bord lui confèrent un look épuré et moderne. Profitez d'une puissance calorifique pouvant atteindre 31 000 BTU à travers une vitre en céramique, avec une surface de visualisation de 625 po² qui met en valeur les flammes spectaculaires et les bûches réalistes. Fabriqué avec un savoir-faire haut de gamme, ce foyer offre une personnalisation facile grâce à une variété d'accessoires, ce qui le rend parfait pour s'adapter à n'importe quel espace.

SPÉCIFICATIONS	B36XTCE		B36XTE	
	GAZ NATUREL	PROPANE	GAZ NATUREL	PROPANE
Puissance (en BTU)	31 000	31 000	31 000	31 000
Réductible (en BTU)	21 500	25 000	21 500	25 000
Rendement (régime continu)	70,56 %	71,08 %	70,56 %	71,08 %
Cote d'efficacité EnerGuide (au Canada seulement)	65,90 %	65,90 %	65,90 %	65,90 %

DIMENSIONS	B36XTCE	B36XTE
Surface de visualisation	652 po ²	652 po ²
Largeur	40-5/8 po	36 po
Hauteur	38-1/16 po	35-1/4 po
Profondeur	23-5/8 po	20-7/16 po

Pour obtenir plus de détails sur les spécifications, veuillez consulter la page 32.



Modèle B36XTE avec façade Vignette en platine, panneaux de briques en brun rustique et écran de sécurité intégré.

CARACTÉRISTIQUES STANDARD

- Gaz naturel
- Écran de sécurité
- Vitrocéramique
- Jeu de bûches avec braises
- Grille pour le feu
- Réglage de la hauteur des flammes
- Télécommande Proflame I GTMF
- Allumage électronique avec interrupteur SureFire^{MC}
- Installations modulables de la ventilation à l'arrière ou sur le dessus
- Garantie à vie limitée

CARACTÉRISTIQUES EN OPTION

- Panneaux de briques en plusieurs coloris et styles
- Panneaux intérieurs réfléchissants en émail noir
- Contours Vignette en plusieurs coloris (Modèle B36XTE seulement)
- Portes décoratives Vignette (Modèle B36XTE seulement)
- Bordure de finition Vignette (Modèle B36XTE seulement)
- Kit de mise à niveau des braises
- Thermostat mural
- Ventilateur à vitesse variable
- Terminaisons d'évacuation verticale ou horizontale
- Système d'évacuation AstroCap^{MD}
- Trousse de conversion au propane

REGENCY BELLAVISTA^{MD} - B41XTCE • B41XTE

Foyers au gaz de grand format



Modèle B41XTCE avec panneaux de briques rouge ancien et écran de sécurité intégré.

UNE TRÈS LARGE SURFACE VITRÉE

Le B41 Bellevista^{MD} apporte élégance et puissance de performance aux espaces de taille moyenne à grande. Choisissez le B41XTCE pour un look épuré et sans cadre ou le B41XTE pour des options de finition bord à bord qui s'adaptent à tous les styles. Une large surface de visualisation met en valeur les flammes vives et les bûches raffinées, offrant jusqu'à 42 500 BTU de chaleur réconfortante à travers une vitre en céramique testée pour sa sécurité. Avec son savoir-faire haut de gamme et ses accessoires personnalisables, le B41 Bellevista^{MD} est une pièce maîtresse étonnante et polyvalente pour n'importe quelle pièce.

SPÉCIFICATIONS	B41XTCE		B41XTE	
	GAZ NATUREL	PROPANE	GAZ NATUREL	PROPANE
Puissance (en BTU)	42 500	37 500	42,500	37 500
Réductible (en BTU)	30 000	29 500	30 000	29 500
Rendement (régime continu)	70,56 %	71,08 %	72,76 %	72,63 %
Cote d'efficacité EnerGuide (au Canada seulement)	65,90%	65,90 %	68,15 %	68,35 %

DIMENSIONS	B41XTCE	B41XTE
Surface de visualisation	840 po ²	840 po ²
Largeur	40-5/8 po	41-11/16 po
Hauteur	36-3/8 po	36-11/16 po
Profondeur	25-9/16 po	22-3/8 po

Pour obtenir plus de détails sur les spécifications, veuillez consulter la page 32.



Modèle B41XTE avec façade Vignette de couleur Crépuscule toscan, panneaux de briques en brun rustique et écran de sécurité intégré.

CARACTÉRISTIQUES STANDARD

- Gaz naturel ou propane
- Écran de sécurité
- Vitrocéramique
- Jeu de bûches avec braises
- Grille pour le feu
- Réglage de la hauteur des flammes
- Télécommande Proflame I GTMF
- Allumage électronique avec interrupteur SureFire^{MC}
- Installations modulables de la ventilation à l'arrière ou sur le dessus
- Garantie à vie limitée

CARACTÉRISTIQUES EN OPTION

- Panneaux de briques en plusieurs coloris et styles
- Panneaux intérieurs réfléchissants en émail noir
- Contours Vignette en plusieurs coloris (modèle B41XTE seulement)
- Portes décoratives Vignette (Modèle B41XTE seulement)
- Bordure de finition Vignette (Modèle B41XTE seulement)
- Kit de mise à niveau des braises
- Thermostat mural
- Ventilateur à vitesse variable
- Terminaisons d'évacuation verticale ou horizontale
- Système d'évacuation AstroCap^{MD}

REGENCY PANORAMA^{MD} - P36 • P36E • P36D

Foyers au gaz de format intermédiaire



Modèle P36 avec façade Vignette de couleur noire, bordure de finition Vignette, panneaux de briques en brun rustique et écran de sécurité intégré.



Grilles d'aération noires et panneaux de briques de chevron



Façade Vignette de couleur Crépuscule toscan et panneaux de briques de chevron



Façade Vignette en platine et panneaux de briques en brun rustique

UN STYLE VERSATILE

Disponible en version mince ou profonde, le P36 Panorama^{MD} offre un style polyvalent et des performances efficaces. Idéal pour les salles familiales, les salons ou les chambres à coucher, il procure une chaleur fiable et une atmosphère chaleureuse. Avec son style épuré et ses caractéristiques personnalisables, le P36 est un mélange parfait de confort et d'élégance pour n'importe quelle pièce de votre maison.

SPÉCIFICATIONS	P36		P36E		P36D	
	GAZ NATUREL	PROPANE	GAZ NATUREL	PROPANE	GAZ NATUREL	PROPANE
Puissance (en BTU)	30 000	30 000	29 500	28 500	30 000	30 000
Réductible (en BTU)	15 500	15 500	19 500	22 000	15 500	15 500
Rendement (régime continu)	70,55 %	70,55 %	72,88 %	74,40 %	71,26 %	71,26 %
Cote d'efficacité EnerGuide (au Canada seulement)	s.o.	s.o.	66,86 %	67,44 %	s.o.	s.o.

DIMENSIONS	
Surface de visualisation	451 po ²
Largeur	36 po
Hauteur	30-1/2 po
Profondeur	P36/P36E - 12-3/4 po P36D - 17-1/8 po

Pour obtenir plus de détails sur les spécifications, veuillez consulter la page 31.



Modèle P36 avec façade Vignette de couleur noire, bordure de finition Vignette, panneaux de briques en brun rustique et écran de sécurité intégré.



Façade Vignette de couleur noire, porte décorative Vignette de couleur noire et panneaux de briques de chevron



Façade Vignette de couleur noire, porte décorative Vignette en chrome noir et panneaux de briques en brun rustique



Façade Vignette de couleur noire, porte décorative Vignette en Crépuscule toscan et panneaux de briques de chevron

CARACTÉRISTIQUES STANDARD

- Gaz naturel
- Écran de sécurité
- Vitrocéramique
- Jeu de bûches avec braises
- Grille pour le feu
- Réglage de la hauteur des flammes
- Télécommande Proflame GTMF
- Allumage électronique (P36E)
- Veilleuse permanente (allumage direct par étincelle - Modèles P36/P36D, disponibles aux États-Unis seulement)
- Garantie à vie limitée

CARACTÉRISTIQUES EN OPTION

- Contours Vignette de plusieurs coloris
- Portes décoratives Vignette
- Bordure de finition Vignette
- Panneaux de briques en plusieurs coloris et styles
- Panneaux intérieurs réfléchissants en émail noir
- Kit de mise à niveau des braises
- Grilles d'aération noires et écran grillagé
- Ventilateur à vitesse variable
- Thermostat mural
- Trousse de conversion pour propane
- Terminaisons d'évacuation verticale ou horizontale
- Trousse de conduits à air pulsé Heat Wave^{MC}
- Système d'évacuation AstroCap^{MD}

REGENCY PANORAMA^{MD} - P33 • P33E • P33CE

Foyers au gaz de petit format



Modèle P33 avec façade Vignette de couleur noire, bordure de finition Vignette, porte décorative Vignette de couleur noire, panneaux de briques en brun rustique et écran de sécurité intégré.



Modèles P33/P33E - Grilles d'aération noires et panneaux de briques de chevron



Modèles P33/P33E - Façade Vignette en Crépuscule toscan et panneaux de briques de chevron



Modèles P33/P33E - Façade Vignette en platine panneaux de briques en brun rustique

UN STYLE COMPACT

Le P33 Panorama^{MD} offre une finition parfaitement affleurante pour une vue imprenable sur ses flammes audacieuses et dynamiques, idéales pour les espaces de petite à moyenne taille. Ce foyer offre une expérience visuelle complète, avec ses bûches en céramique fabriquées à la main et ses braises rougeoyantes. Avec son style harmonieux et son ambiance chaleureuse, le P33 devient une pièce maîtresse accueillante dans n'importe quelle pièce.

SPÉCIFICATIONS	P33		P33E		P33CE	
	GAZ NATUREL	PROPANE	GAZ NATUREL	PROPANE	GAZ NATUREL	PROPANE
Puissance (en BTU)	20 000	19 500	20 000	19 500	20 000	19 500
réductible (en BTU)	14 000	15 500	14 000	15 500	14 000	15 500
Rendement (régime continu)	72,57 %	74,06 %	68,28 %	73,82 %	68,28 %	73,82 %
Cote d'efficacité EnerGuide (au Canada seulement)	s.o.	s.o.	66,49 %	69,44 %	66,49 %	69,44 %

DIMENSIONS	
Surface de visualisation	416 po ²
Largeur	33 po
Hauteur	P33/P33E - 29 po
	P33CE - 29-1/4 po
Profondeur	P33/P33E - 12-3/4 po
	P33CE - 16 po

Pour obtenir plus de détails sur les spécifications, veuillez consulter la page 31.



Modèle P33CE avec jeu de bûches de chêne.



Modèle P33 - Façade Vignette de couleur noire, porete décorative Vignette de couleur noire et panneaux de briques en brun rustique



Modèle P33CE - Jeu de bûches de chêne et panneaux de briques de chevron



Modèle P33CE - Jeu de bûches de bouleau et panneaux intérieurs réfléchissants en émail noir

CARACTÉRISTIQUES STANDARD

- Gaz naturel
- Écran de sécurité
- Vitrocéramique
- Jeu de bûches avec braises
- Grille pour le feu
- Réglage de la hauteur des flammes
- Télécommande Proflame I GTMF
- Allumage direct par étincelle (Modèle P33, disponible aux États-Unis seulement)
- Allumage électronique (Modèles P33E/P33CE)
- Buse de 45° pour des installations versatiles
- Garantie à vie limitée

CARACTÉRISTIQUES EN OPTION

- Contours Vignette de plusieurs coloris (Modèles P33/P33E)
- Portes décoratives Vignette (Modèles P33/P33E)
- Bordure de finition Vignette (Modèles P33/P33E)
- Grilles d'aération noires (Modèles P33/P33E)
- Panneaux de briques en plusieurs coloris et styles
- Panneaux intérieurs réfléchissants en émail noir
- Kit de mise à niveau des braises
- Thermostat mural
- Ventilateur à vitesse variable
- Terminaisons d'évacuation verticale ou horizontale
- Trousse de conversion pour propane
- Trousse de conduits à air pulsé Heat Wave^{MC}
- Système d'évacuation AstroCap^{MD}
- Bordure de finition à 3 côtés (en cas d'utilisation des grilles d'aération noires - Modèles P33/P33E)

REGENCY EXCALIBUR^{MD} P90E

Foyer au gaz de format intermédiaire



Modèle P90E avec panneaux de briques de chevron et double porte décorative dotée d'un écran de sécurité intégré.

UN STYLE EN ARCHE INTEMPOREL

Le Regency Excalibur^{MD} P90E présente un style élégant en forme d'arc qui encadre des flammes rayonnantes avec une élégance intemporelle. Ses braises rougeoyantes et ses bûches fendues à la main créent l'apparence et l'ambiance d'un véritable feu de bois. Avec plus de 40 options de personnalisation, vous pouvez adapter chaque détail à votre style, faisant du P90E une expérience de foyer vraiment personnelle et luxueuse.

CARACTÉRISTIQUES STANDARD

- Gaz naturel
- Vitrocéramique
- Jeu de bûches avec braises
- Grille pour le feu
- Plancher de briques noires
- Ventilateur à vitesse variable
- Télécommande Proflame II GTMF
- Allumage électronique
- Réglage de la hauteur des flammes
- Garantie à vie limitée

CARACTÉRISTIQUES EN OPTION

- Contour noir en forme avec écran de sécurité intégré
- Panneaux de briques de plusieurs coloris et styles
- Double porte décorative
- Thermostat mural
- Trousse de conversion pour propane
- Trousse de conduits à air pulsé Heat Wave^{MC}
- Système d'évacuation AstroCap^{MD}
- Ensemble de montage avec montants en acier

SPÉCIFICATIONS	GAZ NATUREL	PROPANE
Puissance (en BTU)	35 000	31 500
Réductible (en BTU)	23 500	25 500
Rendement (régime continu)	76,07 %	76,07 %
Cote d'efficacité EnerGuide (au Canada seulement)	71,36 %	72,79 %

DIMENSIONS	
Surface de visualisation	455 po ²
Largeur	37 po
Hauteur	29-1/4 po
Profondeur	19-1/4 po

Pour obtenir plus de détails sur les spécifications, veuillez consulter la page 31.

OPTIONS DE FOYER

MAXIMISER LE CONFORT ET LA PERFORMANCE

Les foyers Regency offrent des solutions de chauffage contrôlables en combinant les dernières nouveautés en matière de technologies de chauffage rayonnant ou par convection et de caractéristiques innovantes :

- Réglage des flammes et de la chaleur
- Vitrocéramique à chaleur rayonnante
- Le **système d'allumage intelligent** comprend un allumage intermittent de la veilleuse (IPI) permettant d'économiser du carburant, un mode de veilleuse continue (CPI) de 7 jours et un **temps de réponse en cas de défaillance de la flamme** de 5 secondes pour des démarrages plus fiables, même par temps froid (modèles avec allumage électronique uniquement).
- Pas d'électricité? Pas de problème. Tous les foyers au gaz Regency fonctionnent sans électricité. Gardez l'esprit tranquille tout au long de l'hiver.
- Ventilateur à vitesse variable pour une efficacité maximale. Nos **ventilateurs silencieux** augmentent la performance de votre foyer en poussant la chaleur vers l'avant et en la distribuant dans toute la pièce.
- **Télécommandes Proflame GTMF**. Cette télécommande programmable et conviviale, qui fait partie de l'équipement standard de tous les foyers au gaz traditionnels, peut être réglée pour allumer votre feu Regency à la température ambiante souhaitée et peut être facilement ajustée au simple toucher d'un bouton.

SYSTÈME DE MUR FROID

Notre système breveté de mur froid utilise la convection naturelle et une conception innovante pour maintenir les murs et les parois à une température ambiante sans perte de performance, sans ventilateurs ni conduits supplémentaires. Le foyer aspire l'air plus frais au niveau du sol, le chauffe, puis le distribue à l'avant de l'appareil et au niveau du plafond, ce qui permet une souplesse totale dans le choix des matériaux de finition et dans l'installation d'une télévision et d'une oeuvre d'art au-dessus du foyer.



PAS DE CHEMINÉE? PAS DE PROBLÈME!

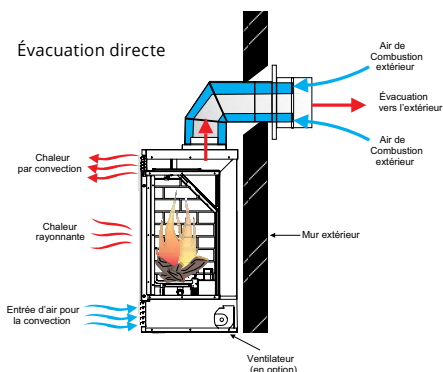

LA TECHNOLOGIE À ÉVACUATION DIRECTE vous permet d'ajouter un foyer dans les pièces qui ne disposent pas de cheminée. Il suffit de ventiler votre foyer à travers un mur extérieur et de compléter le tout avec le **système d'évacuation flexible breveté AstroCap de Regency**. Les foyers à évacuation directe sont des systèmes hermétiques qui utilisent l'air extérieur pour la combustion, ce qui contribue à maintenir la qualité de l'air intérieur et à conserver toute la chaleur produite par votre foyer à l'intérieur de votre maison. Même lorsque le foyer est éteint, le système étanche empêche l'air froid d'entrer dans la maison et l'air chaud de sortir. Les foyers à évacuation directe permettent **une grande souplesse d'installation** et augmentent **l'efficacité du foyer**.

UNE CHALEUR BIEN DISTRIBUÉE

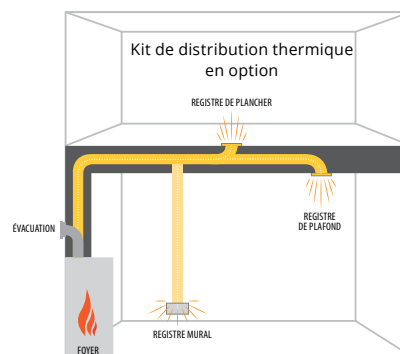

CHAUFFAGE PAR ZONE AVEC REGENCY : L'installation d'un foyer dans les pièces que vous utilisez le plus souvent permet de réduire le gaspillage énergétique attribuable au chauffage de pièces inutilisées.

CHAUFFEZ LES PIÈCES VOISINES GRÂCE AU SYSTÈME DE CONDUITS À AIR PULSÉ HEAT WAVE^{MC} : Réduisez vos frais de chauffage grâce au système Heat Wave. Il convient à la plupart des foyers au gaz Regency, pour vous permettre de diriger la chaleur jusqu'à 20 pieds du foyer. Ce système complet comprend une évacuation, un ventilateur à vitesse variable (exclusif au système Heat Wave) et un registre.

CHOIX DE STYLES

COMPARAISON DES DIMENSIONS DE FOYER



P33CE



P33/P33E



P36/P36E/P36D



G600EC/G600C



G800EC/G800C



G800P



B36XTCE



B36XTE



B41XTCE



B41XTE



G1200P

CHOIX DE STYLES

OPTIONS DE PANNEAUX INTÉRIEURS (NON OFFERTS SUR TOUS LES MODÈLES)



Chevron -
Brun rustique



Standard -
Brun rustique



Standard -
Rouge ancien



Standard - Charbon
de bois



Brun pierre de taille
(disponible pour les
modèles Bellavista B36
et B41)



Gris pierre de taille
(disponible pour les
modèles G600 et G800)



Panneaux en émail noir



Ensemble de mise à niveau
des braises

OPTIONS DE FAÇADE OU DE GRILLES D'AÉRATION VIGNETTE

POUR LES MODÈLES : P33, P33E, P36, P36E, P36D, B36XTE, B41XTE

FAÇADES ET PORTE DÉCORATIVE VIGNETTE



Illustration avec façade Vignette de couleur noire,
porte décorative en Crépuscule toscan et bordure
de finition Vignette

- 1 Façade Vignette
- 2 Plaque décorative Vignette

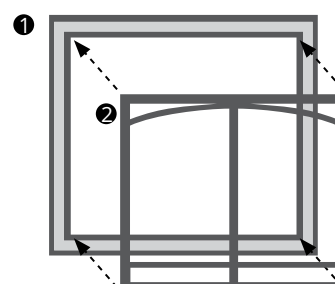

FAÇADES ET FINITIONS DÉCORATIVES VIGNETTE



Noir



Chrome noir



Platine (non offert pour
les portes et plaques
décoratives)



Crépuscule toscan

GRILLES D'AÉRATION



Grilles d'aération noires
Pour les modèles : P33/P33E/P36/
P36E/P36D



Panneaux affleurants
Pour les modèles : B36XTE/B41XTE

OPTIONS D'ACCESSOIRES

APPAREILS GRANDVIEW (MODÈLES G1200P, G800P, G800EC, G800EH, G800C, G600EC, G600C)

ACCESSOIRES		G1200P ALLUMAGE ÉLECTRONIQUE	G800P ALLUMAGE ÉLECTRONIQUE	G800EC • G600EC ALLUMAGE ÉLECTRONIQUE	G800EH ALLUMAGE ÉLECTRONIQUE	G800C • G600C VEILLEUSE PERMANENTE
Installation mur froid Cool Wall		★	★	★	★	★
Écran de sécurité		✓	✓	✓	✓	✓
Vitrocéramique		✓	✓	✓	✓	✓
Télécommande Proflame II		✓	✓	✓	•	•
Télécommande Marche/Arrêt (On/Off)		•	•	•	•	★
Éclairage d'appoint et de lit de braises		✓	✓	✓	✓	•
Panneaux intérieurs	Noir	★	★	★	★	★
	Standard - Noir volcanique	★	★	★	★	★
	Standard - Brun rustique	★	★	★	★	★
	Pierre de taille	•	•	★	★	★
	Chevron - Brun rustique	★	★	★	★	★
	Chevron - Noir	★	★	★	★	★
	Émail noir	•	★	★	★	★
	Verre noir	★	★	•	•	•
Façades	Noir	•	★	★	★	★
	Nickel brossé	•	★	★	★	★
	Cuivre antique	•	★	★	★	★
Bordures de finition	Façade épurée	★	★	★	★	★
	Finition extérieure	•	•	★	★	★
Éléments décoratifs	Bûches en bois de grève	★	★	★	★	★
	Bûches de bouleau	★	★	★	★	★
	Bûches de chêne	★	★	★	★	★
	Verre concassé (plusieurs coloris)	•	•	★	★	★
Ventilateur (avec contrôle de la vitesse)		★	★	★	★	★
Kit d'installation extérieure		★	★	★	★	★
Kit d'évacuation forcée		★	★	★	★	★
Kit WiFi		★	★	•	•	•
Trousse de conversion au propane		★	★	★	★	★

• Non offert ✓ Standard ★ En option

TÉLÉCOMMANDES ET THERMOSTATS



Télécommande Proflame I GTMF



Télécommande Proflame II GTMF



Système mural



Thermostat programmable

FONCTIONS	DESCRIPTION	PROFLAME GTMF OU MONTAGE	THERMOSTAT PROGRAMMABLE
Marche/arrêt		✓	✓
Verrouillage enfants		✓	•
Écran ACL rétro-éclairé		✓	✓
Horloge		•	✓
Affichage de la température	°F / °C	✓	✓
	un seul réglage (tous les jours)	✓	✓
Thermostat	5 jours en semaine et 2 jours la fin de semaine	•	✓
	Thermostat Smart*	✓	•
Réglage de la flamme	(6 niveaux)	✓	•
Commande du ventilateur**	(6 niveaux)	✓	•
Éclairage d'appoint (marche/arrêt)***		✓	•

* Thermostat Smart - Plus qu'un thermostat tout simple qui allume ou éteint votre foyer, la fonction Smart Control vous permet de déterminer la température ambiante souhaitée et ajuste progressivement l'intensité de la flamme et de la chaleur, gardant l'ambiance de votre feu tout en réduisant le niveau de chaleur. Cette option peut être désactivée à tout moment.

** Pour les modèles équipés d'un ventilateur. *** Pour les modèles munis de l'éclairage d'appoint en option.

OPTIONS D'ACCESSOIRES

ACCESSOIRES - APERÇU		B41XTCE	B41XTE	B36XTCE	B36XTE	P90E	P36/ P36D	P36E	P33CE	P33E	P33	
Façade épurée		✓	·	✓	·	·	·	·	✓	·	·	
Façades	Vignette	Noir	·	★	·	★	·	★	★	·	★	★
		Chrome noir	·	★	·	★	·	★	★	·	★	★
		Platine	·	★	·	★	·	★	★	·	★	★
		Crépuscule toscan	·	★	·	★	·	★	★	·	★	★
	Porte décorative Vignette	Noir	·	★	·	★	·	★	★	·	★	★
		Chrome noir	·	★	·	★	·	★	★	·	★	★
		Crépuscule toscan	·	★	·	★	·	★	★	·	★	★
Bordure de finition Vignette		·	★	·	★	·	★	★	·	★	★	
Contours en arche Excalibur	Contour	Noir	·	·	·	·	★	·	·	·	·	
	Porte décorative	Noir	·	·	·	·	★	·	·	·	·	
Look classique	Grilles d'aération	Noir	·	·	·	·	·	★	★	·	★	★
	Panneaux affleurants	Noir	·	★	·	★	·	·	·	·	·	
	Bordure de finition	Noir	·	★	·	★	·	★	★	·	★	★
Panneaux intérieurs	Briques	Standard - Brun rustique	★	★	★	★	★	★	★	★	★	★
		Standard - Rouge ancien	★	★	★	★	★	★	★	★	★	★
		Standard - Charbon de bois	★	★	·	★	·	·	·	·	·	·
		Chevron - Brun rustique	·	·	·	·	★	★	★	★	★	★
		Pierre de taille	★	★	★	★	·	·	·	·	·	·
	Réfléchissants	Émail noir	★	★	★	★	·	★	★	★	★	★
Écran de sécurité (inclus avec l'appareil ou la façade)		✓	✓	✓	✓	✓	✓	✓	✓	✓	✓	
Ensemble de mise à niveau des braises		★	★	★	★	★	★	★	★	★	★	
Ventilateur (avec contrôle de la vitesse)		★	★	★	★	✓	★	★	★	★	★	
Commandes	Thermostat programmable	★	★	★	★	★	★	★	★	★	★	
	Télécommande Proflame GTMF	✓	✓	✓	✓	✓	✓	✓	✓	✓	✓	
Évacuation	Évacuation directe	✓	✓	✓	✓	✓	✓	✓	✓	✓	✓	
	Système d'évacuation AstroCap ^{MD}	★	★	★	★	★	★	★	★	★	★	
	Système de conduits à air pulsé Heat Wave ^{MC}	·	·	·	·	★	★	★	★	★	★	
Trousse de conversion pour propane		·	·	★	★	★	★	★	★	★	★	

- Non offert
- ✓ Standard
- ★ En option

SPÉCIFICATIONS

OPTIONS D'INSTALLATION- MODÈLES G1200P, G800P, G800EH, G800EC, G800C

Installation de la finition non combustible

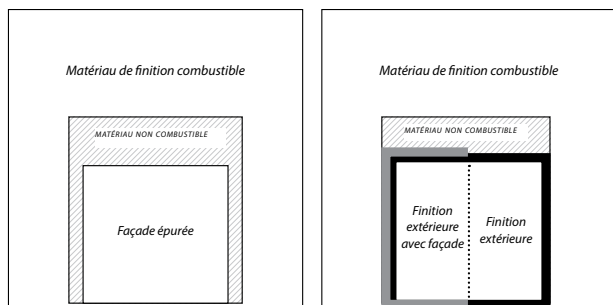

Installation de la finition combustible avec mur froid Cool Wall

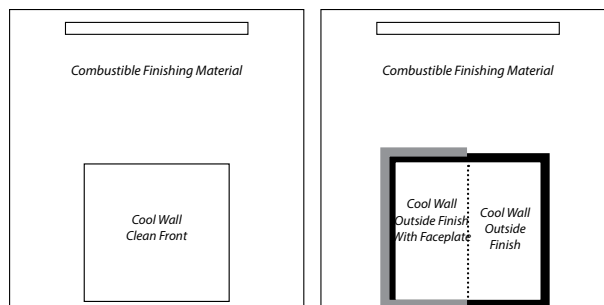

OPTIONS	G800EC	G800C	G800EH	G800P	G1200P
Option mur froid Cool Wall	En option	En option	En option	En option	En option
Ouverture min. Cool Wall	66 po ²	66 sq. in. sq.	107 po ²	107 po ²	180 po ²
Enceinte min. du châssis	80 po Cool Wall ou 62 po non-Cool Wall	80 po Cool Wall ou 62 po non-Cool Wall	82 po Cool Wall ou 84 po non-Cool Wall	72 po Cool Wall ou 62 po non-Cool Wall	88 po Cool Wall ou 96 po non-Cool Wall

DIMENSIONS - MODÈLE G1200P

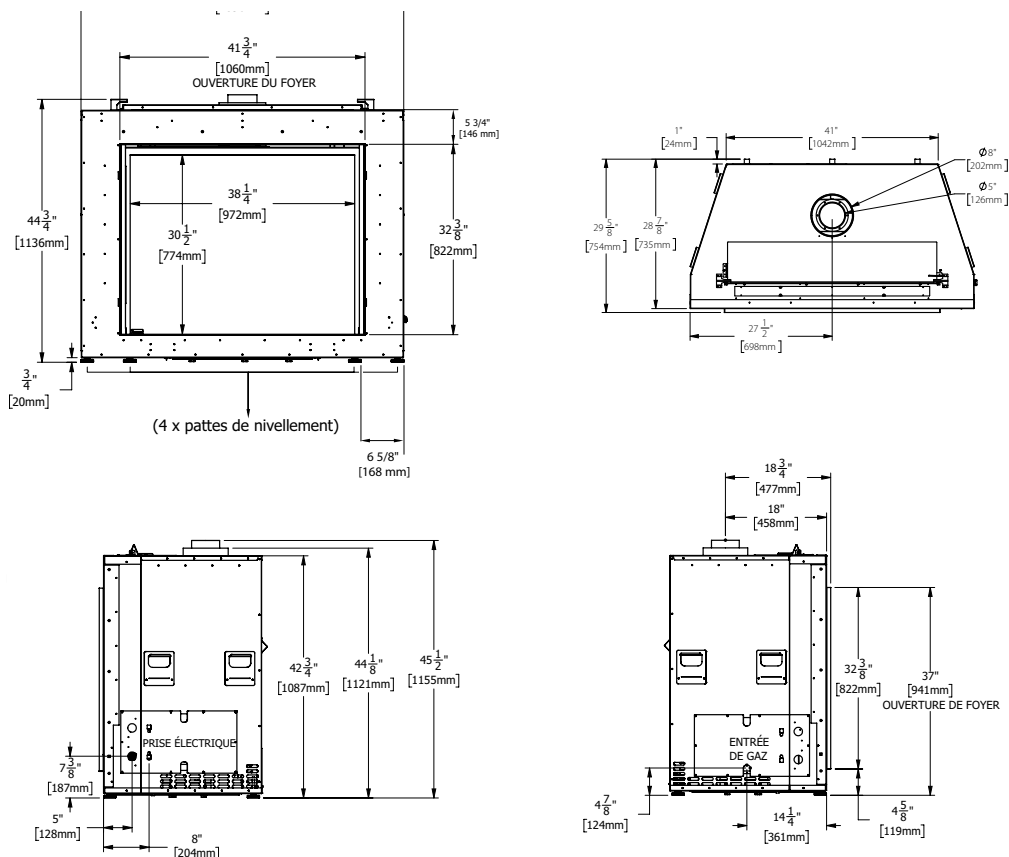

Pour l'installation, la structure d'encadrement et les dégagements, veuillez consulter le manuel spécifique à chaque modèle sur notre site www.regency-fire.com

Remarque : Toutes les caractéristiques des produits peuvent faire l'objet de modifications sans préavis. Avant de procéder à l'installation, veuillez vous reporter au manuel du produit concerné pour obtenir des renseignements complets et à jour.

SPÉCIFICATIONS

DIMENSIONS - MODÈLE G800P

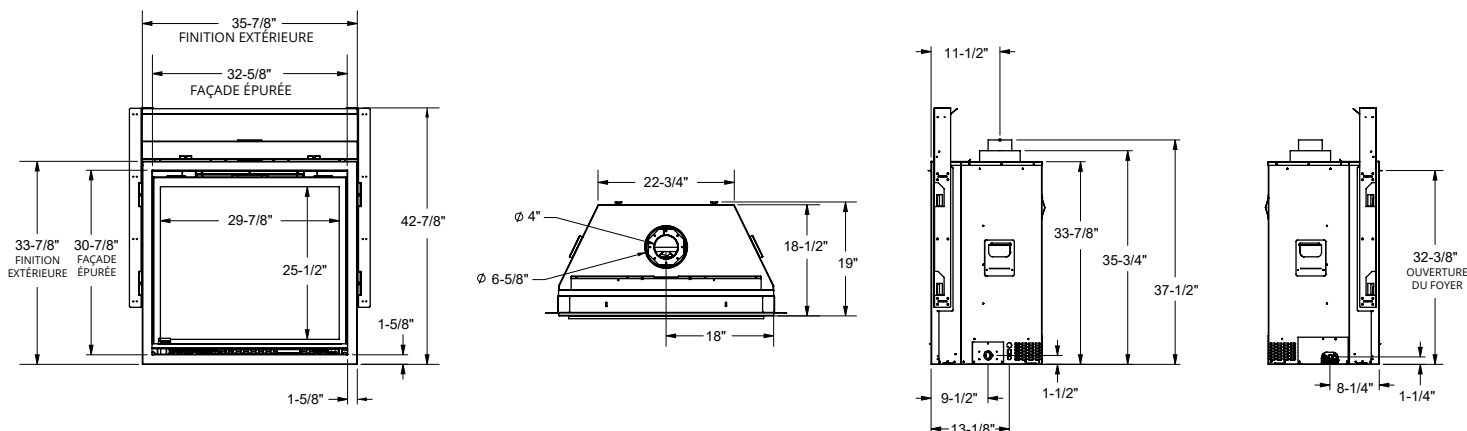

DIMENSIONS - MODÈLES G800EC, G800C

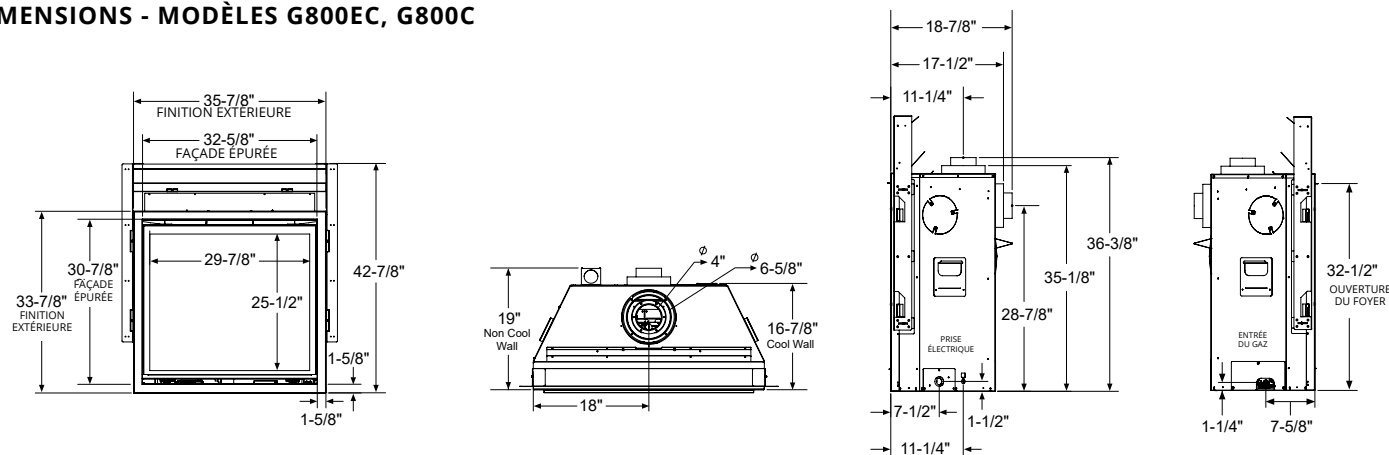

DIMENSIONS - MODÈLE G800EH

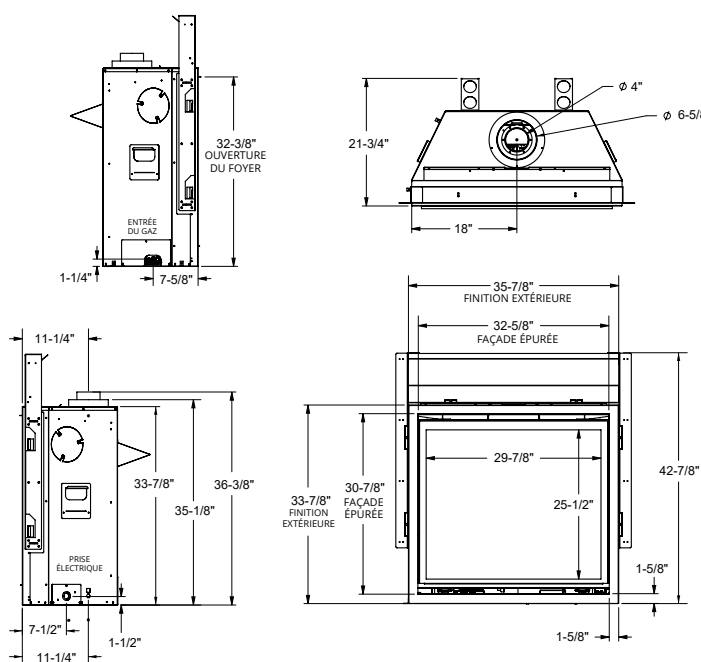

DIMENSIONS - MODÈLES G600EC, G600C

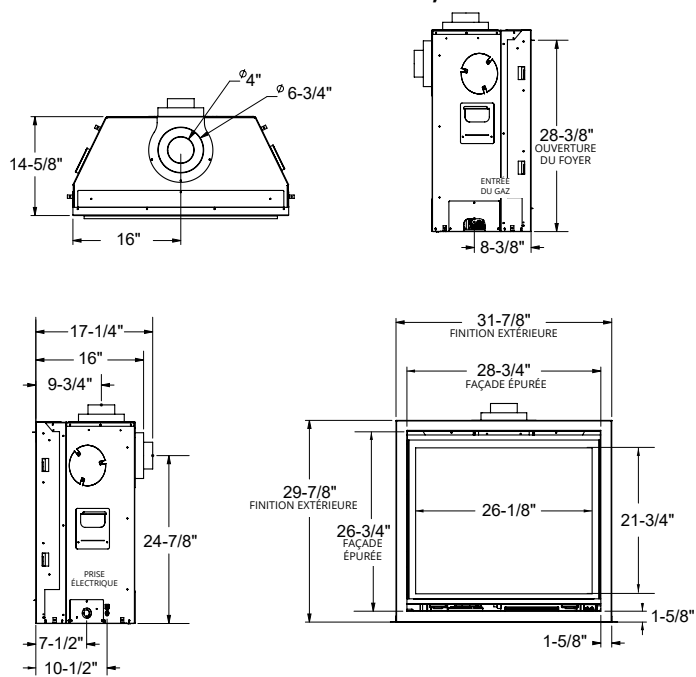

SPÉCIFICATIONS

STRUCTURE D'ENCADREMENT - MODÈLE G1200P

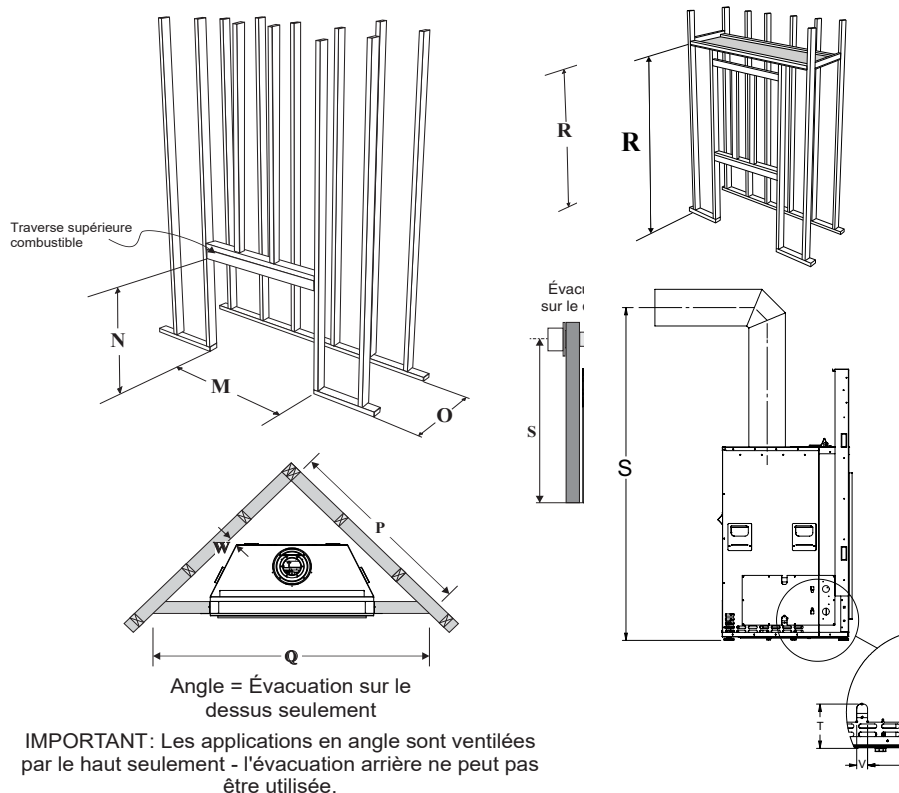

** La profondeur et la largeur de la structure d'encadrement ne prennent pas en compte la cloison sèche, le mur ou les matériaux similaires placés contre le mur du fond ou le mur latéral. La profondeur de l'encadrement devra changer en fonction de l'épaisseur du matériau :
 (exemple : M - largeur de l'encadrement de 57-1/4 po/1 454 mm + cloison sèche de 1/2 po x 2 pour les deux côtés = 58-1/4 po/1 479 mm)
 (exemple : O - profondeur de l'encadrement de 29 po/737 mm + cloison sèche de 1/2 po = 29-1/2 po/749 mm)

STRUCTURE D'ENCADREMENT - MODÈLE G1200P

STRUCTURE D'ENCADREMENT	COOL WALL FAÇADE ÉPURÉE	NON COOL WALL FAÇADE ÉPURÉE	
M	Largeur de l'encadrement	57-1/4 po	57-1/4 po
N*	Hauteur de l'encadrement	51-1/4 po	60-1/4 po
O	Profondeur de l'encadrement	29 po	29 po
P	Largeur du mur de parement d'angle	70-1/2 po	70-1/2 po
Q	Largeur du mur de parement d'angle	99-3/4 po	99-3/4 po
R	Enceinte du plafond de l'enchâssure	88 po	96 po
S	Hauteur de l'axe central de l'évacuation sur le dessus	75-1/2 po	75-1/2 po
T	Hauteur du raccordement de gaz	4-7/8 po	4-7/8 po
U	Encastrement du raccordement de gaz	13-3/4 po	13-3/4 po
V	Largeur du raccordement de gaz	1-1/4 po	1-1/4 po
W	Dégagement jusqu'au coin de l'appareil	1 po	1 po

* Important : La hauteur de l'encadrement doit prendre en compte la hauteur du socle.
 Dimension N = N + épaisseur du socle une fois installé.

OPTIONS	G1200P
Option mur froid Cool Wall	En option
Ouverture min. mur froid Cool Wall	180 po ²
Plafond min. de l'enceinte	88 po Cool Wall ou 96 po non-Cool Wall

Pour l'installation, la structure d'encadrement et les dégagements, veuillez consulter le manuel spécifique à chaque modèle sur notre site www.regency-fire.com

Remarque : Toutes les caractéristiques des produits peuvent faire l'objet de modifications sans préavis. Avant de procéder à l'installation, veuillez vous reporter au manuel du produit concerné pour obtenir des renseignements complets et à jour.

SPÉCIFICATIONS

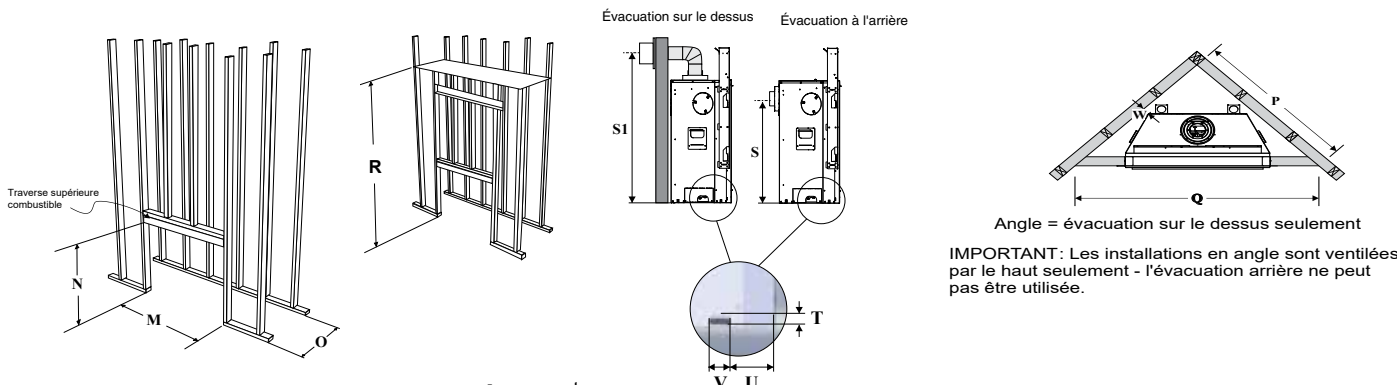

STRUCTURE D'ENCADREMENT - MODÈLE G800P

STRUCTURE D'ENCADREMENT		MUR FROID COOL WALL	FAÇADE ÉPURÉE	FINITION EXTÉRIEURE
M	Largeur de l'encadrement	37-1/2 po	37-1/2 po	37-1/2 po
N*	Hauteur de l'encadrement	43 po	49-1/4 po	49-1/4 po
O	Profondeur de l'encadrement	19 po	20 po	20 po
P	Largeur du mur de parement d'angle	43 po	44-3/8 po	44-3/8 po
Q	Largeur du mur de parement d'angle	60-7/8 po	62-7/8 po	62-7/8 po
R	Enceinte du plafond de l'enchâssure	72 po	62 po	62 po
S	Hauteur de l'axe central de l'évacuation sur le dessus	44-1/2 po	44-1/2 po	44-1/2 po
T	Hauteur du raccordement de gaz	1-1/2 po	1-1/2 po	1-1/2 po
U	Encastrement du raccordement de gaz	6-3/8 po	6-3/8 po	6-3/8 po
V	Largeur du raccordement de gaz	3 po	3 po	3 po
W	Dégagement jusqu'au coin de l'appareil	1-1/2 po	1 po	1 po
	Matériaux non combustibles requis au-dessus de l'appareil	Non requis	17-1/2 po	16 po

* Important : La hauteur de l'encadrement doit prendre en compte la hauteur du socle. Dimension N = N + épaisseur du socle une fois installé.

STRUCTURE D'ENCADREMENT - MODÈLES G800EC, G800C

STRUCTURE D'ENCADREMENT	COOL WALL	FAÇADE ÉPURÉE	FINITION EXTÉRIEURE
M	Largeur de l'encadrement	36-1/2 po	36-1/2 po
N*	Hauteur de l'encadrement	43 po	43 po
O	Profondeur de l'encadrement	16-7/8 po	19-1/4 po**
P	Largeur du mur de parement d'angle	42-1/2 po	61-1/4 po**
Q	Largeur du mur de parement d'angle	60 po	86-5/8 po
R	Enceinte du plafond de l'enchâssure	80 po	62 po
S	Hauteur de l'axe central de l'évacuation à l'arrière	29 po	29 po
S	Hauteur de l'axe central de l'évacuation sur le dessus	44 po	44 po
T	Hauteur du raccordement de gaz	1-1/2 po	1-1/2 po
U	Encastrement du raccordement de gaz	6-3/8 po	6-3/8 po
V	Largeur du raccordement de gaz	3 po	3 po
W	Dégagement jusqu'au coin de l'appareil	2-3/4 po	2-3/4 po
	Matériau non combustible requis au-dessus de l'appareil	Non requis	11-1/2 po

** Important : La hauteur de l'encadrement doit prendre en compte la profondeur de l'âtre. Dimension N = N + épaisseur de l'âtre une fois installé.

** Évacuation sur le dessus seulement.

STRUCTURE D'ENCADREMENT - MODÈLE G800EH

STRUCTURE D'ENCADREMENT	COOL WALL	FAÇADE ÉPURÉE	FINITION EXTÉRIEURE
M	Largeur de l'encadrement	36-1/2 po	36-1/2 po
N*	Hauteur de l'encadrement	43 po	52 po
O	Profondeur de l'encadrement	22 po	22 po
P	Largeur du mur de parement d'angle	42-1/2 po	46-1/2 po
Q	Largeur du mur de parement d'angle	60 po	65-3/4 po
R	Enceinte du plafond de l'enchâssure	82 po	84 po
S	Hauteur de l'axe central de l'évacuation sur le dessus	44 po	44 po
T	Hauteur du raccordement de gaz	1-1/2 po	1-1/2 po
U	Encastrement du raccordement de gaz	6-3/8 po	6-3/8 po
V	Largeur du raccordement de gaz	3 po	3 po
W	Dégagement jusqu'au coin de l'appareil	2-3/4 po	2-3/4 po
	Matériau non combustible requis au-dessus de l'appareil	Non requis	11-1/2 po

* Important : La hauteur de l'encadrement doit prendre en compte la hauteur du socle. Dimension N = N + épaisseur du socle une fois installé.

Pour l'installation, la structure d'encadrement et les dégagements, veuillez consulter le manuel spécifique à chaque modèle sur notre site www.regency-fire.com

Remarque : Toutes les caractéristiques des produits peuvent faire l'objet de modifications sans préavis. Avant de procéder à l'installation, veuillez vous reporter au manuel du produit concerné pour obtenir des renseignements complets et à jour.

SPÉCIFICATIONS

STRUCTURE D'ENCADREMENT - MODÈLES G600EC, G600C

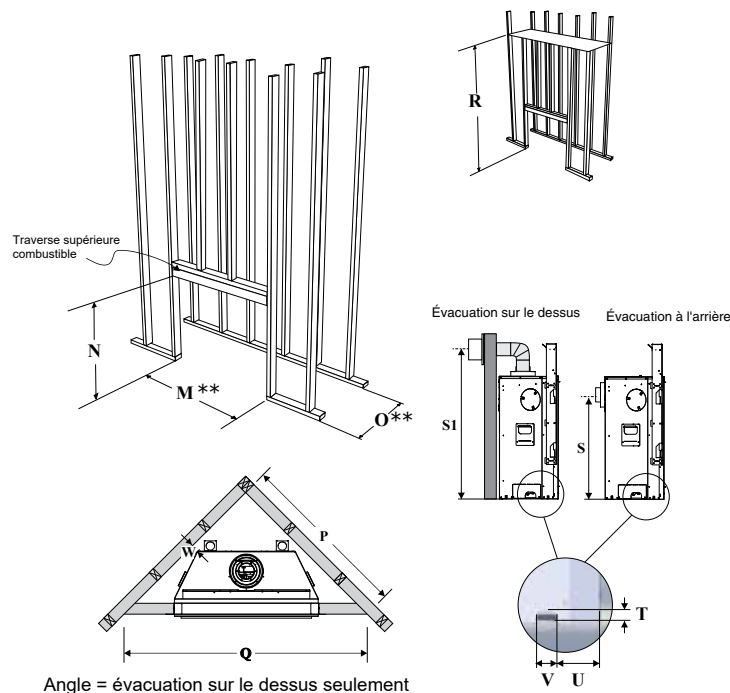

IMPORTANT: Les installations en angle sont ventilées par le haut seulement - l'évacuation arrière ne peut pas être utilisée.

STRUCTURE D'ENCADREMENT		MUR FROID COOL WALL	FAÇADE ÉPURÉE	FINITION EXTÉRIEURE
M	Largeur de l'encadrement	33 po	33-1/2 po	33-1/2 po
N*	Hauteur de l'encadrement	40 po	40 po	40 po
O	Profondeur de l'encadrement	15 po	16-3/4 po	16-3/4 po
P	Largeur du mur de parement d'angle	37-1/4 po	40 po**	40 po**
Q	Largeur du mur de parement d'angle	52-1/2 po	57 po**	57 po**
R	Enceinte du plafond de l'enchâssure - Arrière	74-1/2 po	43-1/2 po	43-1/2 po
R	Enceinte du plafond de l'enchâssure - Dessus	74-1/2 po	60 po	60 po
S	Hauteur de l'axe central de l'évacuation à l'arrière	24-7/8 po	24-7/8 po	24-7/8 po
S	Hauteur de l'axe central de l'évacuation sur le dessus	40 po	40 po	40 po
T	Hauteur du raccordement de gaz	1-7/8 po	1-7/8 po	1-7/8 po
U	Encastrement du raccordement de gaz	8-3/8 po	8-3/8 po	8-3/8 po
V	Largeur du raccordement de gaz	3-1/2 po	3-1/2 po	3-1/2 po
W	Dégagement jusqu'au coin de l'appareil	1/2 po	2 po	2 po
	Matériau non combustible requis au-dessus de l'appareil	non	oui	oui

* Important : La hauteur de l'encadrement doit prendre en compte la hauteur du socle.
Dimension N = N + épaisseur du socle une fois installé.

** Évacuation sur le dessus seulement

Pour l'installation, la structure d'encadrement et les dégagements, veuillez consulter le manuel spécifique à chaque modèle sur notre site www.regency-fire.com

Remarque : Toutes les caractéristiques des produits peuvent faire l'objet de modifications sans préavis. Avant de procéder à l'installation, veuillez vous reporter au manuel du produit concerné pour obtenir des renseignements complets et à jour.

SPÉCIFICATIONS

EXCALIBUR P90E

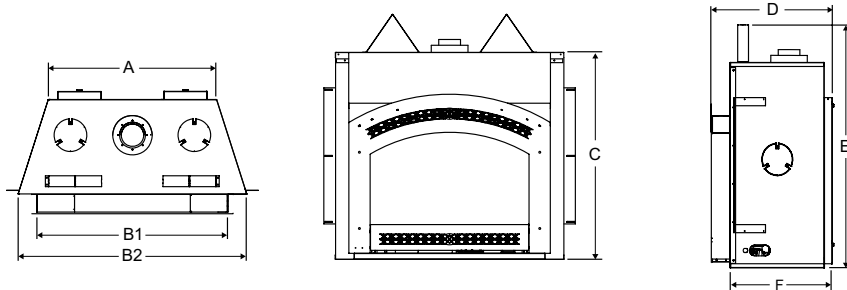

P90E	
A	31 po
B1	35-1/8 po
B2	42 po
C	38 po
D*	22-1/2 po
E	45 po
F	19-1/8 po

* Sans façade

FOYERS À ÉVACUATION DIRECTE PANORAMA

**P36D
P36E
P36**

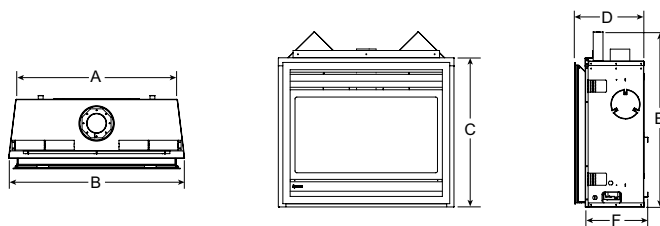

	P36D	P36E/ P36	P33E/ P33	P33CE
A	33-1/16 po	33-1/8 po	23 po	23 po
B	36-1/16 po	36-1/16 po	33 po	34-9/16 po
C	30-1/2 po	14-3/4 po	14-1/2 po	29-1/4 po
D*	19-1/8 po	15 po	14-3/4 po	--
E	36 po	36 po	31-1/2 po	31-3/4 po
F	17-1/8 po	12-3/4 po	12-3/4 po	16 po
G	--	--	--	29-7/16 po
H	--	--	--	21-3/8 po

**P33
P33E**

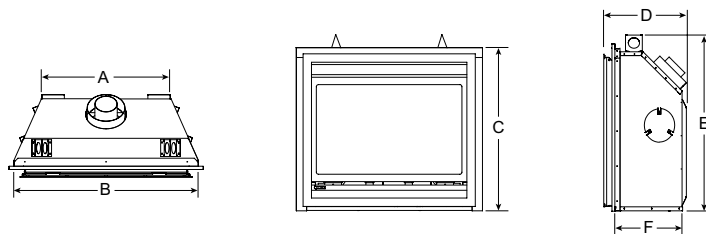

* Comprend une façade Vignette
Consulter le manuel pour les dimensions de la bordure de finition Vignette

P33CE

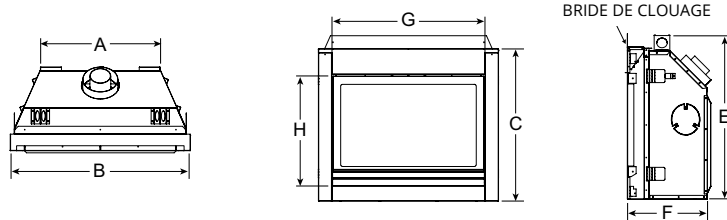

Pour l'installation, la structure d'encadrement et les dégagements, veuillez consulter le manuel spécifique à chaque modèle sur notre site www.regency-fire.com

Remarque : Toutes les caractéristiques des produits peuvent faire l'objet de modifications sans préavis. Avant de procéder à l'installation, veuillez vous reporter au manuel du produit concerné pour obtenir des renseignements complets et à jour.

SPÉCIFICATIONS

FOYERS À ÉVACUATION DIRECTE BELLAVISTA

**B41XTE
B36XTE**

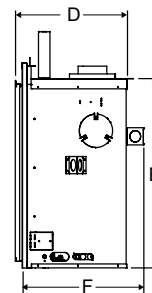
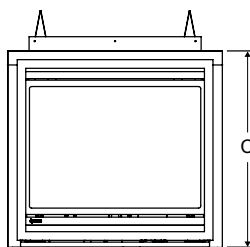
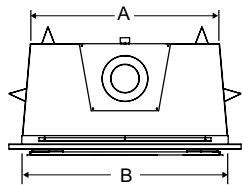

**B41XTCE
B36XTCE**

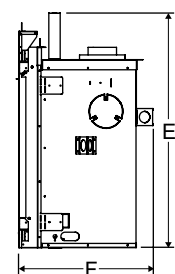
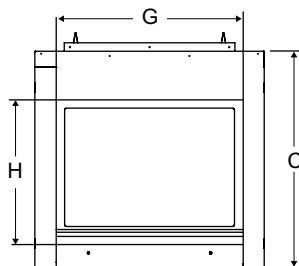
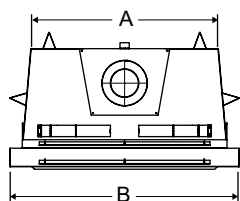

	B41XTCE	B41XTE	B36XTCE	B36XTE
A	38-3/8 po	38-3/8 po	33-1/16 po	33-1/16 po
B	46-11/16 po	41-11/16 po	40-5/8 po	36 po
C	44-1/4 po	36-11/16 po	38-1/16 po	34-5/8 po
D*	--	24-9/16 po	--	22-5/16 po
E	49-1/2 po	36-3/8 po	41-5/16 po	33-1/8 po
F	26-3/16 po	22-3/8 po	23-5/8 po	20-7/16 po
G	38-7/16 po	--	32-7/8 po	--
H	29-1/8 po	--	25-5/8 po	--

* Comprend une façade Vignette

Pour l'installation, la structure d'encadrement et les dégagements, veuillez consulter le manuel spécifique à chaque modèle sur notre site www.regency-fire.com

Remarque : Toutes les caractéristiques des produits peuvent faire l'objet de modifications sans préavis. Avant de procéder à l'installation, veuillez vous reporter au manuel du produit concerné pour obtenir des renseignements complets et à jour.

SPÉCIFICATIONS

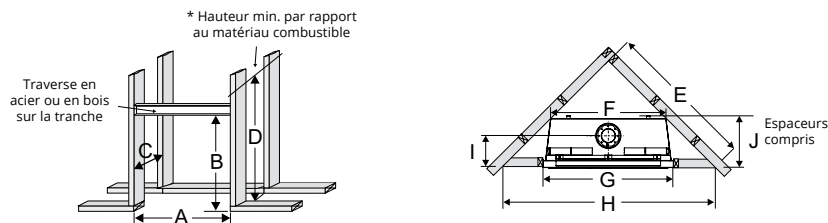

MODÈLES P36/P36E/P36D

INSTALLATION	MODÈLES	A	B	C	D*	E	F	G	H	I	J
Encadrement avec façade Vignette Finition saillante	P36/P36E	36-1/4 po	40-3/4 po	12-3/4 po	46 po	42-7/16 po	33-1/4 po	36-1/4 po	60 po	7-1/4 po	12-3/4 po
	P36D	36-1/4 po	40-3/4 po	17-3/8 po	46 po	48 po	33-1/4 po	36-1/4 po	68 po	11-1/4 po	17-1/8 po
Encadrement avec façade et bordure de finition Vignette Finition affleurante	P36/P36E	38 po	41-5/8 po	14-3/4 po	46 po	43-11/16 po	33-1/4 po	38 po	61-13/16 po	9-1/4 po	14-3/4 po
	P36D	38 po	41-5/8 po	19-3/8 po	46 po	50-9/16 po	33-1/4 po	38 po	71-9/16 po	13-1/4 po	-
Encadrement avec grilles d'aération et écran de sécurité	P36/P36E	36-1/4 po	36-1/4 po	12-3/4 po	46 po	42-7/16 po	33-1/4 po	36-1/4 po	60 po	7-1/4 po	12-3/4 po
	P36D	36-1/4 po	37-1/4 po	17-3/8 po	46 po	48 po	33-1/4 po	36-1/4 po	68 po	11-1/4 po	17-1/8 po

* La distance 'D' est la hauteur minimale par rapport aux matériaux combustibles incluant le dégagement minimal de 2 po vers le haut par rapport à l'évacuation horizontale.

MODÈLE P90E

INSTALLATION	MODÈLE	A	B	C	D	E	F	G	H	I	J
Encadrement et finition	P90E	46-1/2 po	45-1/4 po 46-3/8 po*	21-1/2 po	53-3/4 po	51-1/8 po	31 po	46-1/2 po	72-1/4 po	13-11/16 po	19-1/4 po

*Si l'appareil est surélevé de 1-1/8 po à l'aide des espaceurs situés au niveau du socle.

MODÈLES P33/P33E

TERMINAISON VERTICALE OU PENTE VERTICALE AVEC TERMINAISON HORIZONTALE

Façade Vignette et bordure de finition Vignette - Finition affleurante

Pour évacuation rigide & flexible

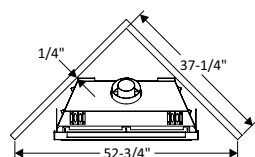
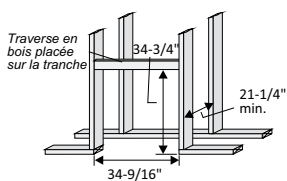

TERMINAISON VERTICALE OU PENTE VERTICALE AVEC TERMINAISON HORIZONTALE

Façade Vignette et bordure de finition Vignette ou écran de sécurité et grilles d'aération

Pour évacuation rigide & flexible

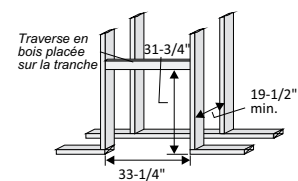

TERMINAISON À L'ARRIÈRE

Façade Vignette et bordure de finition Vignette - Finition affleurante

Pour évacuation rigide

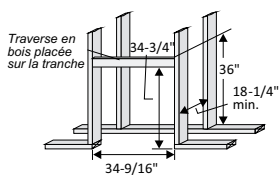

Pour évacuation flexible

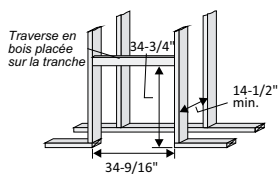

Pour évacuation rigide & flexible

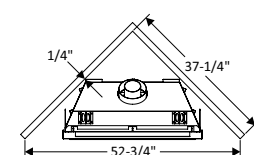

TERMINAISON À L'ARRIÈRE

Façade Vignette et bordure de finition Vignette ou écran de sécurité et grilles d'aération

Pour évacuation rigide

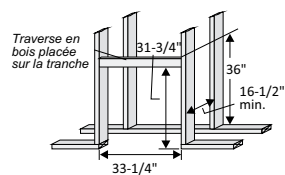

Pour évacuation flexible

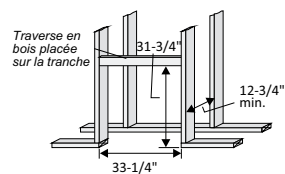

Pour évacuation rigide & flexible

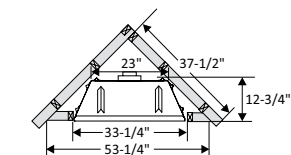

Pour l'installation, la structure d'encadrement et les dégagements, veuillez consulter le manuel spécifique à chaque modèle sur notre site www.regency-fire.com

Remarque : Toutes les caractéristiques des produits peuvent faire l'objet de modifications sans préavis. Avant de procéder à l'installation, veuillez vous reporter au manuel du produit concerné pour obtenir des renseignements complets et à jour.

SPÉCIFICATIONS

MODÈLE P33CE

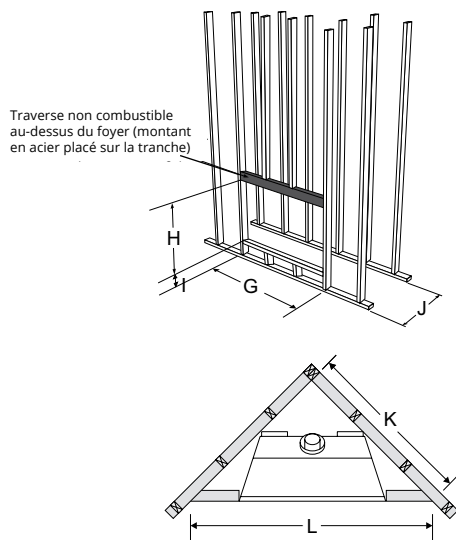

ENCADREMENT	MODÈLE P33CE AVEC PANNEAU NON COMBUSTIBLE SEULEMENT	MODÈLE P33CE AVEC CÉRAMIQUE, PIERRE, BRIQUE, ARDOISE, CONTOUR VERONA OU AUTRE FINITION NON COMBUSTIBLE
G	35 po	35 po
H	31-3/4 po	31-3/4 po
I	0 po (si un contour n'est pas utilisé)	0 po 3-5/16 po min (avec contour Verona)
J	23-1/4 po Pente verticale 20-1/4 po Conduit rigide 16-1/2 po Conduit flexible	22-3/4 po Pente verticale 19-3/4 po Conduit rigide 16 po Gaine flexible
K	39-1/4 po	38-15/16 po
L	55-1/2 po	54-1/2 po

B36XTCE

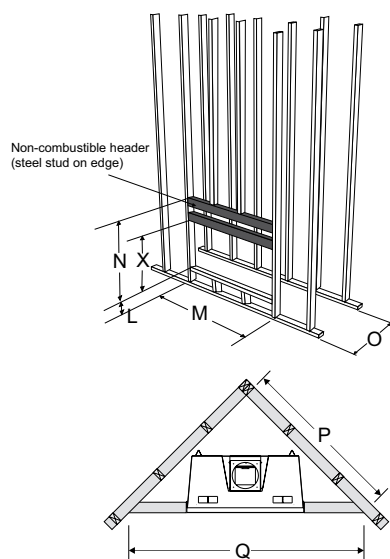

ENCADREMENT	MODÈLE B36XTCE
L	0 po
M	41-1/4 po
N	46-3/4 po
O (Évacuation à l'arrière)	23-7/8 po
O (Évacuation sur le dessus)	23-7/8 po
P (Évacuation à l'arrière)	57-7/8 po AstroCapXL 66-1/8 po autres capuchons approuvés
P (Évacuation sur le dessus)	53-1/4 po
Q (Évacuation à l'arrière)	81-1/2 po AstroCapXL 93-1/2 po autres capuchons approuvés
Q (Évacuation sur le dessus)	75-1/4 po
X	41 po (Montant en acier en option)

Pour l'installation, la structure d'encadrement et les dégagements, veuillez consulter le manuel spécifique à chaque modèle sur notre site www.regency-fire.com

Remarque : Toutes les caractéristiques des produits peuvent faire l'objet de modifications sans préavis. Avant de procéder à l'installation, veuillez vous reporter au manuel du produit concerné pour obtenir des renseignements complets et à jour.

SPÉCIFICATIONS

MODÈLE B41XTCE

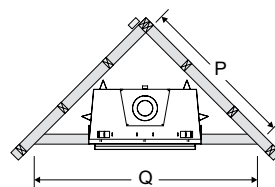
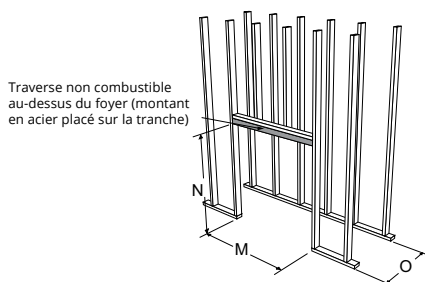

INSTALLATION	M	N	O (ÉVACUATION À L'ARRIÈRE)	O (ÉVACUATION SUR LE DESSUS)	P	Q
Encadrement	47-1/4 po	49-1/2 po	26-1/2 po	25-7/8 po	65-1/4 po	91-11/16 po

MODÈLES B36XTE ET B41XTE

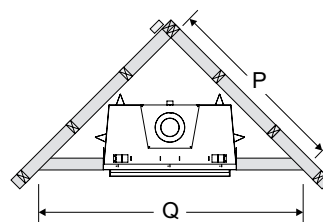
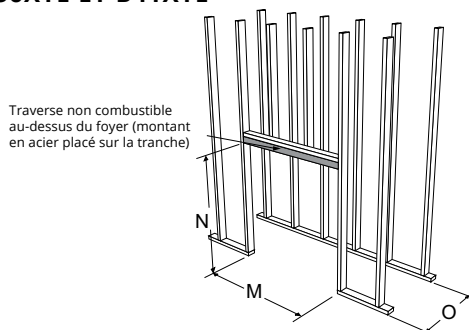

INSTALLATION	MODÈLES	M	N	O (ÉVACUATION À L'ARRIÈRE)	O (ÉVACUATION SUR LE DESSUS)	P (ÉVACUATION À L'ARRIÈRE)	P (ÉVACUATION SUR LE DESSUS)	Q (ÉVACUATION À L'ARRIÈRE)	Q (ÉVACUATION SUR LE DESSUS)
Encadrement avec façade Vignette (Finition saillante) ou avec panneaux affleurants et écran de sécurité	B36XTE	40-5/8 po	42 po	20-3/4 po	20-1/2 po	53 po - AstroCapXL 61-1/2 po - autres capuchons approuvés	48-5/8 po	75 po - AstroCapXL 87 po - autres capuchons approuvés	68-3/4 po
	B41XTE	47-1/4 po	49-1/2 po	23-1/4 po	22-5/8 po	60-1/4 po	-	85-3/16 po	-
Encadrement avec façade et bordure de finition Vignette Finition affleurante	B36XTE	42-1/4 po	42 po*	22-1/8 po	21-7/8 po	55-11/16 po - AstroCapXL 64-3/16 po - autres capuchons approuvés	51-5/16 po	78-3/4 po - AstroCapXL 90-3/4 po - autres capuchons approuvés	72-1/2 po
	B41XTE	48-15/16 po	50-1/4 po	24-7/8 po	24-7/8 po	63-3/8 po	-	89-5/8 po	-

* REMARQUE : En cas d'utilisation d'une bordure de finition Vignette en option, celle-ci peut être installée comme une bordure de finition à 3 ou 4 côtés. En cas d'utilisation d'une bordure de finition à 4 côtés, l'encadrement doit être augmenté de 11/16 po au minimum afin de pouvoir l'installer. Elle doit être posée jusqu'au sol fini.

Pour l'installation, la structure d'encadrement et les dégagements, veuillez consulter le manuel spécifique à chaque modèle sur notre site www.regency-fire.com

Remarque : Toutes les caractéristiques des produits peuvent faire l'objet de modifications sans préavis. Avant de procéder à l'installation, veuillez vous reporter au manuel du produit concerné pour obtenir des renseignements complets et à jour.



Découvrez plus d'appareils sur **REGENCY-FIRE.COM**

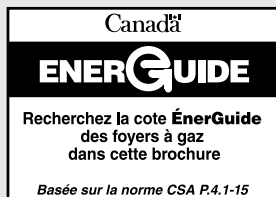

© 2025 FPI Fireplace Products International Itée. Regency^{MD}, Panorama^{MD}, Excalibur^{MD}, Bellavista^{MD}, SureFire^{MD}, Heat Wave^{MC}, Heat Release^{MC}, et AstroCap^{MD} sont des marques déposées exclusives de FPI Fireplace Products International Itée. Tous droits réservés.

Imprimé au Canada (08/25) Pièce n° 944-227

Version N° 2025-2

Votre détaillant Regency